

Dura-Flo™ Нижние блоки

334174K

RU

Нижние блоки из углеродистой или нержавеющей стали со сверхпрочным штоком и цилиндром. Для использования с насосами, распылителями и системами очистки жидкости Graco. Только для профессионального использования.

Dura-Flo Нижние блоки 1800 (430 куб. см)

Dura-Flo Нижние блоки 2400 (580 куб. см)



Важные инструкции по технике безопасности

Прочтите все предупреждения и инструкции в настоящем руководстве.
Сохраните эти инструкции.

Сведения о модели, включая максимальное рабочее давление, см. на стр. 3.

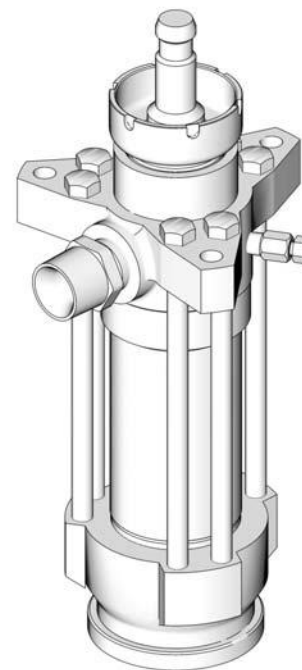

T18341a

Содержание







| | |
|--|-----------|
| Модели | 3 |
| Предупреждения | 4 |
| Ремонт | 6 |
| Процедура сброса давления | 6 |
| Необходимые инструменты | 6 |
| Разборка | 7 |
| Повторная сборка | 8 |
| Детали | 11 |
| Dura-Flo Нижние блоки 1800 (430 куб. см) | 12 |
| Dura-Flo Нижние блоки 2400 (580 куб. см) | 14 |
| Ремонтные комплекты | 16 |
| Уплотнители из СВМПЭ и ПТФЭ | 16 |
| Уплотнители из ПТФЭ и кожи | 17 |
| Уплотнители из ПТФЭ | 18 |
| Уплотнители из СВМПЭ и кожи | 19 |
| Габариты | 21 |
| Технические данные | 21 |
| Стандартная гарантия компании Graco | 22 |
| Информация о компании Graco | 22 |

Модели

| Номер артикула и серия нижнего блока | Описание | Уплотнения | Максимальное рабочее давление жидкости |
|--------------------------------------|---|---|---|
| 222796, A | Dura-Flo 1800 (430 куб. см), углеродистая сталь | 3 из ПТФЭ, 2 кожаных | 32 МПа (324 бар, 4700 фунтов на кв. дюйм) |
| 24W644 | Dura-Flo 1800 (430 куб. см), углеродистая сталь | 3 из СВМПЭ, 2 из ПТФЭ | 32 МПа (324 бар, 4700 фунтов на кв. дюйм) |
| 222988, A | Dura-Flo 1800 (430 куб. см), углеродистая сталь | 5 из ПТФЭ | 32 МПа (324 бар, 4700 фунтов на кв. дюйм) |
| 222805, A | Dura-Flo 1800 (430 куб. см), нержавеющая сталь | 3 из СВМПЭ, 2 из ПТФЭ | 32 МПа (324 бар, 4700 фунтов на кв. дюйм) |
| 241956, A | Dura-Flo 1800 (430 куб. см), нержавеющая сталь | 3 из СВМПЭ, 2 из ПТФЭ | 32 МПа (324 бар, 4700 фунтов на кв. дюйм) |
| 246925, A | Dura-Flo 1800 (430 куб. см), нержавеющая сталь | 3 из СВМПЭ, 2 кожаных | 32 МПа (324 бар, 4700 фунтов на кв. дюйм) |
| 246987, A | Dura-Flo 1800 (430 куб. см), нержавеющая сталь | 4 кожаных, 3 из СВМПЭ (щелевые), 3 из СВМПЭ, 2 кожаных (поршневые) | 32 МПа (324 бар, 4700 фунтов на кв. дюйм) |
| 246988, A | Dura-Flo 1800 (430 куб. см), нержавеющая сталь | 4 кожаных, 3 из СВМПЭ (щелевые), 3 из СВМПЭ, 2 кожаных (поршневые) | 32 МПа (324 бар, 4700 фунтов на кв. дюйм) |
| 249992, A | Dura-Flo 1800 (430 куб. см), нержавеющая сталь | 4 кожаных, 3 из СВМПЭ (щелевые), 3 из СВМПЭ, 2 из СВМПЭ (поршневые) | 32 МПа (324 бар, 4700 фунтов на кв. дюйм) |
| 687055, A | Dura-Flo 1800 (430 куб. см), нержавеющая сталь | 3 из СВМПЭ, 2 из ПТФЭ с углеродным наполнителем | 32 МПа (324 бар, 4700 фунтов на кв. дюйм) |
| C59703, A | Dura-Flo 1800 (430 куб. см), нержавеющая сталь | 3 из СВМПЭ, 2 из ПТФЭ | 32 МПа (324 бар, 4700 фунтов на кв. дюйм) |
| L430CM | Dura-Flo 1800 (430 куб. см), углеродистая сталь | 4 кожаных, 3 из СВМПЭ (щелевые), 3 из СВМПЭ, 2 кожаных (поршневые) | 32 МПа (324 бар, 4700 фунтов на кв. дюйм) |
| L430CS, A | Dura-Flo 1800 (430 куб. см), углеродистая сталь | 3 из СВМПЭ, 2 из ПТФЭ | 32 МПа (324 бар, 4700 фунтов на кв. дюйм) |
| L430SS, A | Dura-Flo 1800 (430 куб. см), нержавеющая сталь | 3 из СВМПЭ, 2 из ПТФЭ | 32 МПа (324 бар, 4700 фунтов на кв. дюйм) |
| L430SM, A | Dura-Flo 1800 (430 куб. см), нержавеющая сталь | 4 кожаных, 3 из СВМПЭ (щелевые), 3 из СВМПЭ, 2 кожаных (поршневые) | 32 МПа (324 бар, 4700 фунтов на кв. дюйм) |
| 222801, A | Dura-Flo 2400 (580 куб. см), углеродистая сталь | 3 из ПТФЭ, 2 кожаных | 24 МПа (235 бар, 3400 фунтов на кв. дюйм) |
| 222991, A | Dura-Flo 2400 (580 куб. см), углеродистая сталь | 4 кожаных, 1 из ПТФЭ (вспомогательный) | 24 МПа (235 бар, 3400 фунтов на кв. дюйм) |
| 222992, A | Dura-Flo 2400 (580 куб. см), углеродистая сталь | 5 (тефлон) | 24 МПа (235 бар, 3400 фунтов на кв. дюйм) |
| C59798, B | Dura-Flo 2400 (580 куб. см), углеродистая сталь | 3 из ПТФЭ, 2 кожаных | 24 МПа (235 бар, 3400 фунтов на кв. дюйм) |
| 222803, A | Dura-Flo 2400 (580 куб. см), нержавеющая сталь | 3 из СВМПЭ, 2 из ПТФЭ | 24 МПа (235 бар, 3400 фунтов на кв. дюйм) |
| 222993, A | Dura-Flo 2400 (580 куб. см), нержавеющая сталь | 3 из ПТФЭ, 2 кожаных | 24 МПа (235 бар, 3400 фунтов на кв. дюйм) |
| 222994, A | Dura-Flo 2400 (580 куб. см), нержавеющая сталь | 5 (тефлон) | 24 МПа (235 бар, 3400 фунтов на кв. дюйм) |
| 236226, A | Dura-Flo 2400 (580 куб. см), нержавеющая сталь | 3 из СВМПЭ, 2 из ПТФЭ | 24 МПа (235 бар, 3400 фунтов на кв. дюйм) |
| 236230, A | Dura-Flo 2400 (580 куб. см), нержавеющая сталь | 4 кожаных, 1 из ПТФЭ (вспомогательный) | 24 МПа (235 бар, 3400 фунтов на кв. дюйм) |
| 241648, A | Dura-Flo 2400 (580 куб. см), нержавеющая сталь | 3 из СВМПЭ, 2 из ПТФЭ с углеродным наполнителем | 24 МПа (235 бар, 3400 фунтов на кв. дюйм) |
| 249991, A | Dura-Flo 2400 (580 куб. см), нержавеющая сталь | 4 кожаных, 3 из СВМПЭ (щелевые), 3 из СВМПЭ, 2 из СВМПЭ (поршневые) | 24 МПа (235 бар, 3400 фунтов на кв. дюйм) |
| 15F298, A | Dura-Flo 2400 (580 куб. см), нержавеющая сталь | 4 кожаных, 3 из СВМПЭ (щелевые), 3 из СВМПЭ, 2 кожаных (поршневые) | 24 МПа (235 бар, 3400 фунтов на кв. дюйм) |
| L580CS, A | Dura-Flo 2400 (580 куб. см), углеродистая сталь | 3 из СВМПЭ, 2 из ПТФЭ | 24 МПа (235 бар, 3400 фунтов на кв. дюйм) |
| L580SS, A | Dura-Flo 2400 (580 куб. см), нержавеющая сталь | 3 из СВМПЭ, 2 из ПТФЭ | 24 МПа (235 бар, 3400 фунтов на кв. дюйм) |
| L580SM, A | Dura-Flo 2400 (580 куб. см), нержавеющая сталь | 4 кожаных, 3 из СВМПЭ (щелевые), 3 из СВМПЭ, 2 кожаных (поршневые) | 24 МПа (235 бар, 3400 фунтов на кв. дюйм) |

Предупреждения

Указанные далее предупреждения относятся к настройке, эксплуатации, заземлению, техническому обслуживанию и ремонту этого оборудования. Символом восклицательного знака отмечены предупреждения общего характера, а знак опасности указывает на риск, связанный с определенной процедурой. Обращайтесь к этим предупреждениям для справки. В тексте этого руководства могут встречаться дополнительные предупреждения, касающиеся определенных продуктов.

|  ПРЕДУПРЕЖДЕНИЕ | |
|--|---|
|  | <p>ОПАСНОСТЬ ПОЖАРА И ВЗРЫВА</p> <p>Легковоспламеняющиеся газы, такие как пары растворителей или краски, могут воспламениться или взорваться в рабочей зоне. Для предотвращения возгорания и взрыва:</p> <ul style="list-style-type: none"> Используйте оборудование только в хорошо проветриваемом помещении. Устраните все возможные источники возгорания, такие как запальные горелки, сигареты, переносные электролампы или пластиковая спецодежда (возможно возникновение статического разряда). В рабочей зоне не должно быть мусора, а также растворителей, ветоши и бензина. При наличии легковоспламеняющихся газов не подсоединяйте и не отсоединяйте сетевые шнуры, не пользуйтесь выключателями, не включайте и не выключайте освещение. Все оборудование в рабочей зоне должно быть заземлено. См. инструкции в разделе «Заземление». Пользуйтесь только заземленными шлангами. Если распыление производится в заземленную емкость, плотно прижимайте клапан к краю этой емкости. Если появится искра статического разряда или вы почувствуете разряды электрического тока, немедленно прекратите работу. Не используйте оборудование до выявления и устранения проблемы. В рабочей зоне должен находиться исправный огнетушитель. |
|    | <p>ОПАСНОСТЬ ПРОКОЛА КОЖИ</p> <p>Жидкость, поступающая под высоким давлением из пистолета через места утечек в шлангах или через повреждения в деталях, способна повредить кожу человека. Такое повреждение может выглядеть как обычный порез, но оно является серьезной травмой, которая может привести к ампутации конечности. Немедленно обратитесь за хирургической помощью.</p> <ul style="list-style-type: none"> Запрещается направлять пистолет в сторону людей и любых частей тела. Не закрывайте распылительный наконечник рукой. Не пытайтесь остановить или отклонить утечку руками, другими частями тела, перчатками или ветошью. Не осуществляйте распыление без установленного защитного устройства для наконечника и предохранительной скобы для курка. Включайте блокиратор пускового курка в перерывах между работой. Выполняйте приведенную в настоящем руководстве процедуру сброса давления при прекращении подачи, а также перед чисткой, проверкой или обслуживанием оборудования. |
|  | <p>ОПАСНОСТЬ, СВЯЗАННАЯ С НЕПРАВИЛЬНЫМ ПРИМЕНЕНИЕМ ОБОРУДОВАНИЯ</p> <p>Неправильное применение оборудования может стать причиной смертельного исхода или серьезных травм.</p> <ul style="list-style-type: none"> Запрещается работать с этим оборудованием в утомленном состоянии, под воздействием лекарственных препаратов или в состоянии алкогольного опьянения. Не превышайте максимальное рабочее давление или температуру, установленные для компонента системы с наименьшими номинальными значениями. См. раздел «Технические данные» во всех соответствующих руководствах по эксплуатации оборудования. Используйте жидкости и растворители, совместимые со смачиваемыми деталями оборудования. См. раздел «Технические данные» во всех соответствующих руководствах по эксплуатации оборудования. Прочтите предупреждения производителя жидкости и растворителя. Для получения полной информации об используемом веществе обратитесь к дистрибьютору или продавцу за паспортами безопасности материалов. Ежедневно проверяйте оборудование. Немедленно ремонтируйте или заменяйте изношенные или поврежденные детали, используя при этом только оригинальные запасные части от производителя. Запрещается изменять или модифицировать оборудование. Используйте оборудование только по назначению. Для получения необходимой информации свяжитесь с дистрибьютором. Прокладывайте шланги и кабели следует в местах, где не передвигаются люди и транспорт, вдали от острых кромок, движущихся деталей и горячих поверхностей. Запрещается скручивать или перегибать шланги, а также перемещать оборудование с их помощью. Не позволяйте детям и животным приближаться к рабочей зоне. Соблюдайте все действующие правила техники безопасности. |

ПРЕДУПРЕЖДЕНИЕ

| | |
|---|--|
|  | <p>ОПАСНОСТЬ ПОЛУЧЕНИЯ ТРАВМ ОТ ДВИЖУЩИХСЯ ДЕТАЛЕЙ</p> <p>Движущиеся детали могут прищемить или отсечь пальцы или другие части тела.</p> <ul style="list-style-type: none"> • Не приближайтесь к движущимся деталям. • Запрещается использовать оборудование со снятыми защитными устройствами или крышками. • Оборудование, работающее под давлением, может включиться без предупреждения. Перед проверкой, перемещением и обслуживанием оборудования необходимо выполнить процедуру сброса давления, описание которой содержится в настоящем руководстве. Отключите питание или линию подачи воздуха. |
|  | <p>ОПАСНОСТЬ ОТРАВЛЕНИЯ ТОКСИЧНЫМИ ЖИДКОСТЯМИ ИЛИ ГАЗАМИ</p> <p>Вдыхание, проглатывание и попадание ядовитых жидкостей и газов в глаза или на кожу может стать причиной получения серьезных травм или привести к смертельному исходу.</p> <ul style="list-style-type: none"> • Сведения о характерных опасностях используемых жидкостей смотрите в паспортах безопасности материалов. • Храните опасные жидкости в стандартных контейнерах. Утилизируйте эти жидкости согласно применимым инструкциям. • При распылении материала и очистке оборудования всегда используйте непроницаемые перчатки. |
|  | <p>СРЕДСТВА ИНДИВИДУАЛЬНОЙ ЗАЩИТЫ</p> <p>При эксплуатации и обслуживании устройств, а также при нахождении в рабочей области оборудования следует использовать соответствующие средства защиты, предохраняющие от получения серьезных травм, в том числе от травм органов зрения, потери слуха, вдыхания токсичных паров и ожогов. К ним относятся перечисленные ниже и иные средства защиты:</p> <ul style="list-style-type: none"> • Защитные очки • Защитная одежда и респиратор в соответствии с рекомендациями производителя жидкостей и растворителей • Защитные перчатки • Средство защиты органов слуха |

РЕМОНТ

Процедура сброса давления

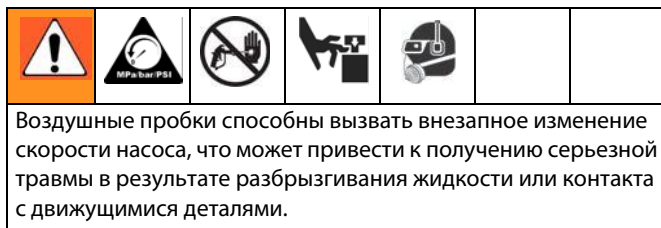

1. Поставьте пистолет на предохранитель.
2. Отключите насос.
 - a. *На пневматических насосах* закройте главный воздушный клапан стравливающего типа.
 - b. *На гидравлических насосах* вначале закройте запорный клапан (U) линии подачи, а затем – запорный клапан (V) линии возврата.
3. Выключите блокиратор пускового курка.
4. Плотно прижмите металлическую часть пистолета к заземленной металлической емкости. Нажмите курок пистолета, чтобы сбросить давление.
5. Включите блокиратор пускового курка.
6. Откройте в системе все сливные клапаны для жидкости, подготовив емкость для сбора жидкости. Оставьте дренажные клапаны открытыми до тех пор, пока вы не будете готовы снова начать распыление.
7. Если вы подозреваете, что распылительный наконечник или шланг засорены или что после выполнения указанных выше действий давление не было снято полностью, **ОЧЕНЬ МЕДЛЕННО** ослабьте гайку крепления защитной насадки наконечника или муфту на конце шланга, чтобы постепенно снять давление, а затем полностью отсоедините ее. Прочистите наконечник или шланг для устранения засорения.

Необходимые инструменты

- Комплект торцовых гаечных ключей
- Комплект разводных гаечных ключей
- 24-дюймовый разводной гаечный ключ
- Динамометрический ключ
- Резиновый молоток
- Оправочный пресс
- Блок из мягкого дерева (размер около 0,09 кв. м)
- Большие тиски с мягкими губками
- Смазка для резьбы
- Противозадирный смазочный материал 222955
- Loctite® 2760™ или аналог

 Доступны вспомогательные принадлежности для обслуживания, которые надеваются на поршневой шток, упрощая использование разводного ключа длиной 61 см или торцевого ключа на 19 мм при разборке и обратной сборке штока и поршня.

- Для нижних блоков Dura-Flo 1800 (430 куб. см) закажите инструмент арт. № 109507.
- Для нижних блоков Dura-Flo 2400 (580 куб. см) закажите инструмент арт. № 109508.

Разборка

Раскладывайте все снятые детали по порядку, чтобы облегчить обратную сборку. Очистите все детали подходящим растворителем, осмотрите их и убедитесь в отсутствии признаков износа или повреждений. См. Рис.1.

 Доступны ремонтные комплекты для замены щелевых (Т) и поршневых (Р) уплотнений, а также для замены уплотнительных колец и уплотнений цилиндра. Для достижения наилучших результатов используйте все новые детали из комплекта. Детали из комплекта помечены звездочкой, например (11*). Эти комплекты можно также использовать для модификации нижнего блока насоса под другие уплотнительные материалы. См. стр. 16–20.

1. По возможности промойте насос. Остановите насос в нижней точке хода поршня. Сбросьте давление, стр. 6.
2. Отсоедините нижний блок от двигателя. См. отдельное руководство к блоку насоса.
3. Установите нижний блок в большие тиски в вертикальном положении. Ослабьте, но не снимайте уплотнительную гайку (3). Извлеките шесть длинных винтов с головками (20).
4. Поднимите выпускной корпус (19) вертикально вверх и снимите с нижнего блока. Будьте осторожны, чтобы не поцарапать поршневой шток (1) во время снятия корпуса.
5. Поднимите цилиндр (7), поршневой шток (1) и поршневой узел и снимите с впускного корпуса (17).
6. Снимите уплотнение (6), направляющую (14) шара, впускной шар (16), корпус (15) впускного седла и уплотнительное кольцо (27) с впускного корпуса (17). Осмотрите шар (16) и его седло (А) на корпусе (15) и убедитесь в отсутствии признаков износа и повреждений.
7. Извлеките уплотнение (6) со дна выпускного корпуса (19). Отвинтите уплотнительную гайку (3). Извлеките сальники и V-образные уплотнители (Т) из корпуса. Не снимайте выпускной фитинг (4) и уплотнительное кольцо (5), если не требуется их замена.
8. Полностью вывинтите заглушку (35) стравливающего клапана из корпуса (34) клапана. Очистите резьбу клапана и спускное отверстие. Не нужно снимать корпус клапана.

ВНИМАНИЕ!

Для уменьшения вероятности дорогостоящего повреждения штока (1) и цилиндра (7) сначала поместите цилиндр на блок из мягкого дерева. Для извлечения штока (1) из цилиндра (7) всегда используйте резиновый молоток или оправочный пресс. Не используйте молоток для выталкивания штока.

9. Поставьте цилиндр (7) вертикально на деревянный блок. С помощью резинового молотка или оправочного пресса продвиньте блок поршневого штока (1) и поршня как можно глубже в цилиндр, затем положите цилиндр на бок и продолжите продвижение штока до полного выхода поршня из нижнего конца. Извлеките шток и поршень из цилиндра. Будьте осторожны, чтобы не поцарапать их.

 Доступны вспомогательные принадлежности для обслуживания, которые надеваются на поршневой шток, упрощая использование разводного ключа длиной 61 см или торцевого ключа на 19 мм при разборке и обратной сборке штока и поршня.

- Для нижних блоков Dura-Flo 1800 (430 куб. см) закажите инструмент арт. № 109507.
 - Для нижних блоков Dura-Flo 2400 (580 куб. см) закажите инструмент арт. № 109508.
10. Зажмите корпус (12) седла поршня за грани в тисках. Вывинтите шток (1) из корпуса (12), оставив направляющую (9) шара на штоке. Следите, чтобы шар (10) поршня не упал во время отделения корпуса (12) и направляющей (9) шара.
 11. Извлеките сальники и V-образные уплотнения (Р) из корпуса (12) седла поршня. Осмотрите шар (10) и его седло (В) на корпусе (12) и убедитесь в отсутствии признаков износа или повреждений.
 12. Осмотрите внешнюю поверхность поршневого штока (1) и внутреннюю поверхность цилиндра (7) и убедитесь в отсутствии царапин или признаков износа. В случае повреждения замените. В случае замены штока снимите направляющую (9) шара (см. шаг 13).
-  **Не снимайте** направляющую (9) шара с поршневого штока (1), если не требуется замена какой-либо из этих деталей.
13. Зажмите направляющую (9) шара за грани в тисках. С помощью разводного гаечного ключа на 24 дюйма или торцевого ключа на 3/4 дюйма отвинтите шток (1) от направляющей шара.

Повторная сборка

1. Если была снята направляющая (9) шара, закрепите плоские участки поршневого штока (1) в тисках. Нанесите противозадирный смазочный материал 222955 на резьбу и стыковочные поверхности штока и направляющей шара. Навинтите направляющую шара на шток и затяните вручную. Извлеките из тисков. См. Рис.1.
2. Установите поршневые уплотнители (P) на поршне (12) в правильном порядке, соответствующем нижнему блоку. См. **Ремонтные комплекты** на стр. 16–20. По очереди установите V-образные уплотнители кромками вверх.

 Сведения о модификации нижнего блока под другой уплотнительный материал см. на стр. 16–20.

 Доступны вспомогательные принадлежности для обслуживания, которые надеваются на поршневой шток, упрощая использование разводного ключа длиной 61 см или торцевого ключа на 19 мм при разборке и обратной сборке штока и поршня.

- Для нижних блоков Dura-Flo 1800 (430 куб. см) закажите инструмент арт. № 109507.
- Для нижних блоков Dura-Flo 2400 (580 куб. см) закажите инструмент арт. № 109508.

3. Нанесите противозадирный смазочный материал 222955 на резьбу и стыковочные поверхности направляющей (9) шара и корпуса (12) седла поршня. Зажмите корпус седла поршня за грани в тисках. Установите шар (10) на седло поршня. Навинтите собранный шток (1) и направляющую (9) шара на узел поршня и затяните вручную, а затем затяните с усилием 459–481 Н·м (338–354 футофунтов).

ВНИМАНИЕ!

Для уменьшения вероятности дорогостоящего повреждения штока (1) и цилиндра (7) сначала поместите цилиндр на блок из мягкого дерева. Для продвижения штока (1) в цилиндр (7) всегда используйте резиновый молоток или оправочный пресс. Не используйте молоток для выталкивания штока.

4. Используя оправочный пресс, установите шток (1) в цилиндр (7), как указано ниже. (Цилиндр симметричен, поэтому может устанавливаться любой стороной вверх.) Смажьте уплотнения (P) поршня. Опустите шток в цилиндр концом поршня вниз. Вставьте поршень в цилиндр на максимальную глубину, затем протолкните шток и поршень до конца в цилиндр с помощью оправочного пресса.

5. Смажьте уплотнительное кольцо (27*) и уплотнение (6*). Установите уплотнительное кольцо на корпусе (15) впускного седла. Установите корпус (15) впускного седла, впускной шар (16), направляющую (14) шара и уплотнение (6*) во впускной корпус (17). Установите впускной корпус в тиски до упора.
6. Поместите цилиндр (7) на впускной корпус (17). Постучите резиновым молотком сверху по поршневому штоку (1) для посадки цилиндра.
7. Смажьте щелевые уплотнения (T). Установите щелевые уплотнения (T) на выпускном корпусе (19) в правильном порядке, соответствующем нижнему блоку. См. раздел **Ремонтные комплекты** на стр. 16–20. По очереди установите V-образные уплотнители кромками вниз.

 Сведения о модификации нижнего блока под другой уплотнительный материал см. на стр. 16–20.

8. Смажьте резьбу уплотнительной гайки (3) и неплотно установите ее в выпускном корпусе (19).
9. Смажьте уплотнение (6*) и установите его снизу выпускного корпуса (19). Установите выпускной корпус сверху цилиндра (7). Нанесите смазку для резьбы на шесть длинных винтов с колпачком (20). Установите винты с головками в выпускной корпус (19) и неплотно ввинтите их вручную во впускной корпус (17). Затяните винты с головками равномерно и на одинаковой высоте друг напротив друга, после чего затяните с усилием 244–264 Н·м (180–195 футофунтов).
10. Установите заглушку (35) стравливающего клапана. Заглушка имеет две резьбы. Убедитесь в том, что заглушка полностью завинчена в корпус (34) клапана. Затяните заглушку с усилием 30–38 Н·м (22–28 футофунтов).

 Как правило, не требуется снимать выпускной фитинг (4) и уплотнительное кольцо (5*). Но если они были заменены вследствие повреждения, смажьте уплотнительное кольцо и установите его на фитинг. Ввинтите фитинг в выпускной корпус (19). Затяните с усилием 156-171 Н·м (115-126 футофунтов).

11. Обрато присоедините нижний блок к двигателю, как описано в отдельном руководстве к блоку насоса.

- 1 Затяните с усилием 156-171 Н·м (115-126 футофунтов).
- 2 Затяните с усилием 135-169 Н·м (100-125 футофунтов)
На моделях 241648, 249991 и 15F298 ограничьте усилие
затяжки до 27-40 Н·м (20-30 футофунтов).
- 3 Затяните с усилием 459-481 Н·м (338-354 футофунтов).
- 4 Затяните равномерно крест-накрест с усилием 244-264 Н·м
(180-195 футофунтов).
- 5 Нанесите противозадирный смазочный материал на
резьбу и стыковочные поверхности.
- 6 Смажьте.
- 7 Нанесите резьбовую смазку.
- 8 Вставьте в цилиндр (7) с помощью оправочного пресса.
- 9 Вывинтите заглушку из корпуса клапана
и очистите.
- 10 Затяните с усилием 30-38 Н·м
(22-28 футофунтов).
- 11 Используется только на нижних блоках
с винтами из нержавеющей стали.

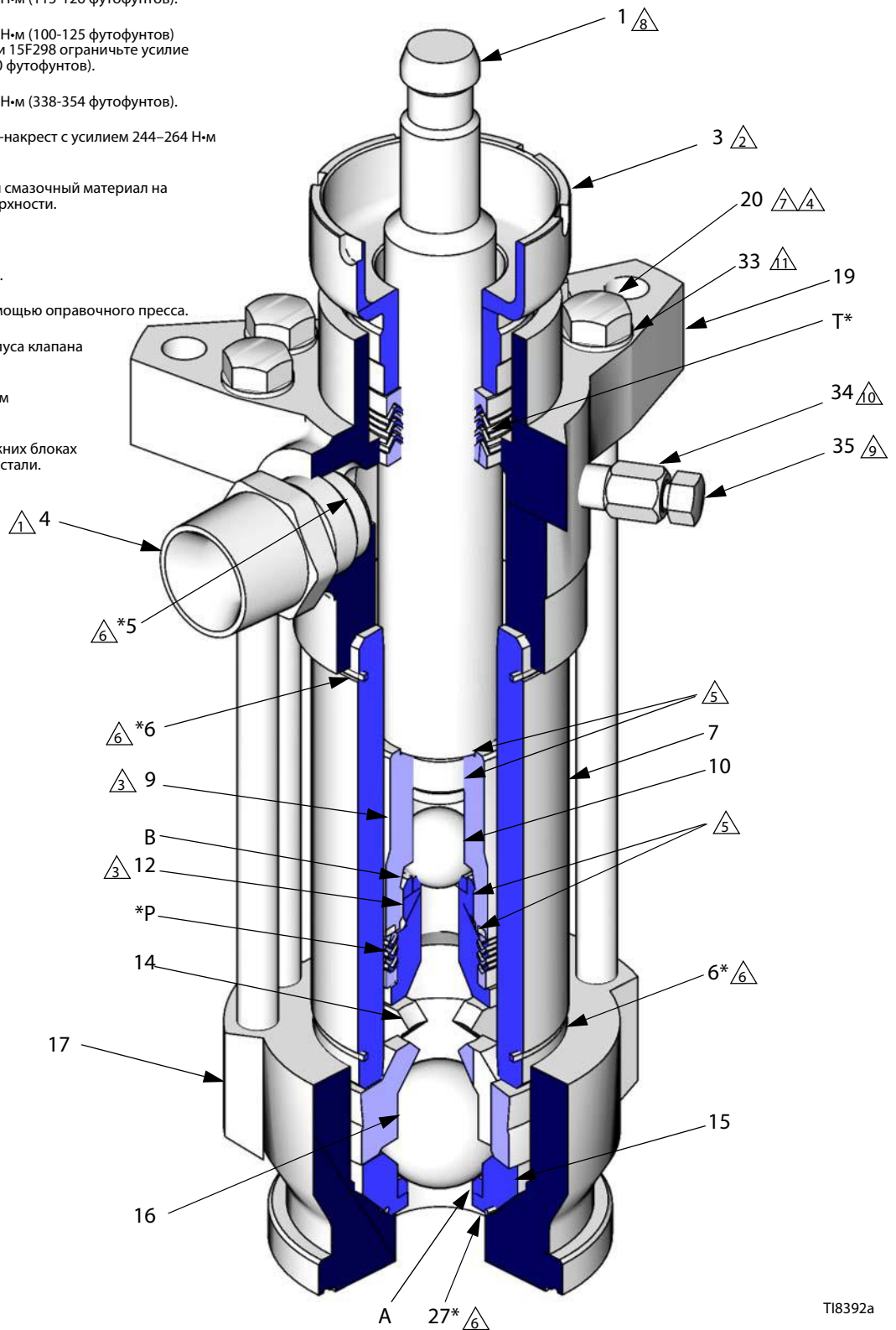

T18392a

Рис.1. Вид в разрезе

Детали

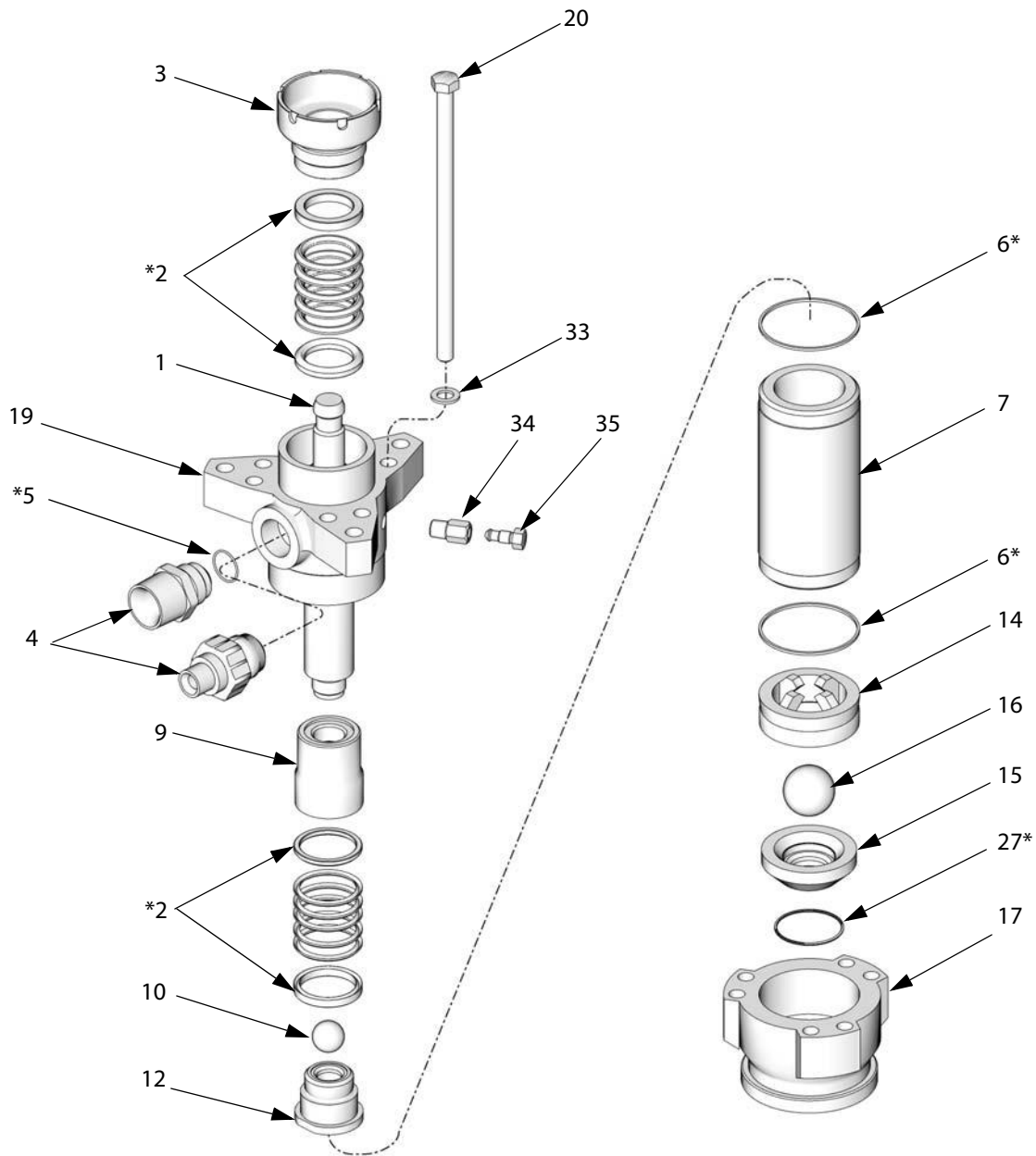

Т18340b

Dura-Flo Нижние блоки 1800 (430 куб. см)

 См. чертеж деталей на стр. 11. Номера артикулов отличаются в зависимости от нижнего блока. Чтобы узнать номер артикула для конкретного нижнего блока, найдите в таблице требуемый справочный номер, а затем справа найдите соответствующий ему номер артикула.

Нижние блоки из углеродистой стали

| Поз. | Описание | Номер артикула нижнего блока | | | | | Кол-во |
|------|--|------------------------------|------------|------------|--------|------------|--------|
| | | 222796 CST | 222988 CST | L430CS CST | 24W644 | L430CM CST | |
| 1 | ШТОК, поршневой; нержавеющая сталь | 184276 | 184276 | 184276 | 184276 | 15G852 | 1 |
| | ШТОК, поршневой; керамика | | | | | | 1 |
| 2* | КОМПЛЕКТ, ремонтный; включает в себя щелевые и поршневые уплотнения и элементы 5, 6 и 27; см. стр. 16–19 | 222849 | 222846 | 222845 | 222845 | 253244 | 1 |
| 3 | УПЛОТНИТЕЛЬНАЯ ГАЙКА, СМАЧИВАЕМАЯ КРЫШКА | 24U017 | 24U017 | 24U017 | 24U017 | 24U017 | 1 |
| 4 | ФИТИНГ, выпускной; 1-1/2 дюйма npt(m) x M42 x 20; нержавеющая сталь | 184279 | 184279 | 184279 | | 184279 | 1 |
| | ФИТИНГ, выпускной; 3/4 npt(m) x M42 x 20; углеродистая сталь | | | | 184470 | | 1 |
| 5* | КОЛЬЦО уплотнительное круглого сечения, тефлон (PTFE) | 109213 | 109213 | 109213 | 109213 | 109213 | 1 |
| 6* | УПЛОТНЕНИЕ, ацеталь | 184072 | 184072 | 184072 | 184072 | 184072 | 2 |
| 7 | ЦИЛИНДР | 184461 | 184461 | 184461 | 184461 | 15G853 | 1 |
| 9 | НАПРАВЛЯЮЩАЯ, шар, поршень | 184283 | 184283 | 184283 | 184283 | 184283 | 1 |
| 10 | ШАР, поршня; нержавеющая сталь; 31,8 мм (1,25 дюйма) | 102973 | 102973 | 102973 | 102973 | | 1 |
| | ШАР, поршня; карбид; 31,8 мм (1,25 дюйма) | | | | | 15C869 | 1 |

| Поз. | Описание | Номер артикула нижнего блока | | | | | Кол-во |
|------|---|------------------------------|------------|------------|--------|------------|--------|
| | | 222796 CST | 222988 CST | L430CS CST | 24W644 | L430CM CST | |
| | ШАР, поршня; нитрид кремния; 31,8 мм (1,25 дюйма) | | | | | | 1 |
| 12 | ПОРШЕНЬ; карбидное седло | 222795 | 222795 | 222795 | 222795 | 253743 | 1 |
| 14 | НАПРАВЛЯЮЩАЯ, впускного шара | 184406 | 184406 | 184406 | 184406 | 184406 | 1 |
| 15 | СЕДЛО, впускного клапана; карбид | 222794 | 222794 | 222794 | 222794 | 253742 | 1 |
| 16 | ШАР, впускной; нержавеющая сталь; 50,8 мм (2 дюйма) | 102974 | 102974 | 102974 | 102974 | | 1 |
| | ШАР, впускной; карбид; 50,8 мм (2 дюйма) | | | | | 15C868 | 1 |
| | ШАР, впускной; нитрид кремния; 50,8 мм (2 дюйма) | | | | | | 1 |
| 17 | КОРПУС, впускной | 184275 | 184275 | 184275 | 184275 | 184275 | 1 |
| 19 | КОРПУС выпускной | 222918 | 222918 | 222918 | 222918 | 222918 | 1 |
| 20 | ВИНТ, с головкой; 5/8-11 x 305 мм (12 дюймов); углеродистая сталь | 109203 | 109203 | 109203 | 109203 | 109203 | 6 |
| | ВИНТ, с головкой; 5/8-11 x 305 мм (12 дюймов); нержавеющая сталь | | | | | | 6 |
| 27* | КОЛЬЦО уплотнительное круглого сечения, тефлон (PTFE) | 102857 | 102857 | 102857 | 102857 | 102857 | 1 |
| 33 | ШАЙБА; нержавеющая сталь | | | | | 184618 | 6 |
| 34 | КОРПУС, стравливающего клапана | 190126 | 165702 | 190126 | 190126 | 190126 | 1 |
| 35 | ЗАГЛУШКА, стравливающего клапана | 190128 | 190128 | 190128 | 190128 | 190128 | 1 |
| | ЗАГЛУШКА трубная | | | | | | 1 |

* Детали, входящие в ремонтный комплект (приобретается отдельно). См. стр. 16.

Нижние блоки из нержавеющей стали

| Поз. № | Описание | Номер артикула нижнего блока | | | | | | | | | | Кол-во |
|--------|--|------------------------------|------------|-------------|------------|------------|------------|------------|------------|------------|------------|--------|
| | | 222805 SST | 241956 SST | 687055 SST | 246925 SST | C59703 SST | 249992S ST | 246987S ST | 246988 SST | L4305S SST | L4305M SST | |
| 1 | ШТОК, поршневой; нержавеющая сталь | 184276 | | 184276 | 184276 | 184276 | 15G852 | 184276 | | 184276 | 15G852 | 1 |
| | ШТОК, поршневой; керамика | | 687118 | | | | | | 687118 | | | 1 |
| 2* | КОМПЛЕКТ, ремонтный; включает в себя щелевые и поршневые уплотнения и элементы 5, 6 и 27; см. стр. 16–19 | 222845 | 222845 | см. стр. 16 | 222848 | 222845 | 253744 | 222850 | 222850 | 222845 | 253744 | 1 |
| 3 | УПЛОТНИТЕЛЬНАЯ ГАЙКА, СМАЧИВАЕМАЯ КРЫШКА | 24U019 | 24U019 | 24U019 | 24U019 | 24U019 | 24U019 | 24U019 | 24U019 | 24U019 | 24U019 | 1 |
| 4 | ФИТИНГ, выпускной; 1-1/2 дюйма npt(m) x M42 x 20; нержавеющая сталь | 184387 | 184387 | | 184387 | 184387 | 184387 | 184387 | 184387 | 184387 | 184387 | 1 |
| | ФИТИНГ, выпускной; 3/4 npt(m) x M42 x 20; нержавеющая сталь | | | 15B316 | | | | | | | | 1 |
| 5* | КОЛЬЦО уплотнительное, тефлон (PTFE) | 109213 | 109213 | 109213 | 109213 | 109213 | 109213 | 109213 | 109213 | 109213 | 109213 | 1 |
| 6* | УПЛОТНЕНИЕ, ацеталь | 184072 | 184072 | 184072 | 184072 | 184072 | 184072 | 184072 | 184072 | 184072 | 184072 | 2 |
| 7 | ЦИЛИНДР | 184461 | 184461 | 184461 | 184461 | 184461 | 15G853 | 184461 | 184461 | 184461 | 15G853 | 1 |
| 9 | НАПРАВЛЯЮЩАЯ, шар, поршень | 184283 | 184283 | 184283 | 184283 | 184283 | 184283 | 184283 | 184283 | 184283 | 184283 | 1 |
| 10 | ШАР, поршня; нержавеющая сталь; 31,8 мм (1,25 дюйма) | 102973 | | 102973 | | | | | | 102973 | | 1 |
| | ШАР, поршня; карбид; 31,8 мм (1,25 дюйма) | | 112267 | | 112267 | 112267 | | | | | | 1 |
| | ШАР, поршня; нитрид кремния; 31,8 мм (1,25 дюйма) | | | | | | 15C869 | 15C869 | 15C869 | | 15C869 | 1 |
| 12 | ПОРШЕНЬ; карбидное седло | 222795 | 222795 | 222795 | 222795 | 222795 | 253743 | 222795 | 222795 | 222795 | 253743 | 1 |
| 14 | НАПРАВЛЯЮЩАЯ, впускного шара | 184282 | 184282 | 184282 | 184282 | 184282 | 184282 | 184282 | 184282 | 184282 | 184282 | 1 |
| 15 | СЕДЛО, впускного клапана; карбид | 222838 | 222838 | 222838 | 222838 | 222838 | 253742 | 222838 | 222838 | 222838 | 253742 | 1 |
| 16 | ШАР, впускной; нержавеющая сталь; 50,8 мм (2 дюйма) | 110294 | | 110294 | | | | | | 110294 | | 1 |
| | ШАР, впускной; карбид; 50,8 мм (2 дюйма) | | C59027 | | C59027 | C59027 | | | | | | 1 |
| | ШАР, впускной; нитрид кремния; 50,8 мм (2 дюйма) | | | | | | 15C868 | 15C868 | 15C868 | | 15C868 | 1 |
| 17 | КОРПУС, впускной | 184390 | 184390 | 184390 | 184390 | 184390 | 184390 | 184390 | 184390 | 184390 | 184390 | 1 |
| 19 | КОРПУС выпускной | 222917 | 222917 | 222917 | 222917 | 222917 | 222917 | 222917 | 222917 | 222917 | 222917 | 1 |
| 20 | ВИНТ, с головкой; 5/8-11 x 305 мм (12 дюймов); углеродистая сталь | | | | | | | | | | | 6 |
| | ВИНТ, с головкой; 5/8-11 x 305 мм (12 дюймов); нержавеющая сталь | 109470 | 109470 | 109470 | 109470 | 109470 | 109470 | 109470 | 109470 | 109470 | 109470 | 6 |
| 27* | КОЛЬЦО уплотнительное круглого сечения, тефлон (PTFE) | 102857 | 102857 | 102857 | 102857 | 102857 | 102857 | 102857 | 102857 | 102857 | 102857 | 1 |
| 33 | ШАЙБА; нержавеющая сталь | 184618 | 184618 | 184618 | 184618 | 184618 | 184618 | 184618 | 184618 | 184618 | 184618 | 6 |
| 34 | КОРПУС, стравливающего клапана | 184392 | 190126 | 184392 | 190126 | 184392 | | | | 184392 | 184392 | 1 |
| 35 | ЗАГЛУШКА, стравливающего клапана | 190293 | 190293 | 190293 | 190293 | 190293 | | | | 190293 | 190293 | 1 |
| | ЗАГЛУШКА трубная | | | | | | 101748 | 101748 | 101748 | | | 1 |

* Детали, входящие в ремонтный комплект (приобретается отдельно). См. стр. 16.

Dura-Flo Нижние блоки 2400 (580 куб. см)

 См. чертеж деталей на стр. 11. Номера артикулов отличаются в зависимости от нижнего блока. Чтобы узнать номер артикула для конкретного нижнего блока, найдите в таблице требуемый справочный номер, а затем справа найдите соответствующий ему номер артикула.

Нижние блоки из углеродистой стали

| Поз. № | Описание | Номер артикула нижнего блока | | | | | Кол-во |
|--------|--|------------------------------|------------|------------|------------|------------|--------|
| | | 222801 CST | 222991 CST | 222992 CST | C59798 CST | L580CS CST | |
| 1 | ШТОК, поршневой; нержавеющая сталь | 184002 | 184002 | 184002 | 184002 | 184002 | 1 |
| 2* | КОМПЛЕКТ, ремонтный; включает в себя щелевые и поршневые уплотнения и поз. 5, 6 и 27; см. стр. 16–19 | 222879 | 222877 | 222876 | 222879 | 222875 | 1 |
| 3 | УПЛОТНИТЕЛЬНАЯ ГАЙКА, СМАЧИВАЕМАЯ КРЫШКА | 24U016 | 24U016 | 24U016 | 24U016 | 24U016 | 1 |
| 4 | ФИТИНГ, выпускной; 1-1/2 дюйма npt(m) x M42 x 20; нержавеющая сталь | 184279 | 184279 | 184279 | 184279 | 184279 | 1 |
| 5* | КОЛЬЦО уплотнительное круглого сечения, тефлон (PTFE) | 109213 | 109213 | 109213 | 109213 | 109213 | 1 |
| 6* | УПЛОТНЕНИЕ, ацеталь | 184072 | 184072 | 184072 | 184072 | 184072 | 2 |
| 7 | ЦИЛИНДР | 184003 | 184003 | 184003 | 184003 | 184003 | 1 |
| 9 | НАПРАВЛЯЮЩАЯ, шар, поршень | 184297 | 184297 | 184297 | 184297 | 184297 | 1 |
| 10 | ШАР, поршня; нержавеющая сталь; 38,1 мм (1,5 дюйма) | 108001 | 108001 | 108001 | | 108001 | 1 |
| | ШАР, поршня; карбид; 38,1 мм (1,5 дюйма) | | | | C59805 | | 1 |
| | ШАР, поршня; нитрид кремния; 38,1 мм (1,5 дюйма) | | | | | | 1 |
| 12 | ПОРШЕНЬ; карбидное седло | 222802 | 222802 | 222802 | 222802 | 222802 | 1 |
| 14 | НАПРАВЛЯЮЩАЯ, впускного шара | 184406 | 184406 | 184406 | 184406 | 184406 | 1 |
| 15 | СЕДЛО, впускного клапана; карбид | 222794 | 222794 | 222794 | 222794 | 222794 | 1 |
| 16 | ШАР, впускной; нержавеющая сталь; 50,8 мм (2 дюйма) | 102974 | 102974 | 102974 | | 102974 | 1 |
| | ШАР, впускной; карбид; 50,8 мм (2 дюйма) | | | | C59027 | | 1 |
| | ШАР, впускной; нитрид кремния; 50,8 мм (2 дюйма) | | | | | | 1 |
| 17 | КОРПУС, впускной | 184275 | 184275 | 184275 | 184275 | 184275 | 1 |
| 19 | КОРПУС выпускной | 222922 | 222922 | 222922 | 222922 | 222922 | 1 |
| 20 | ВИНТ, с головкой; 5/8-11 x 305 мм (12 дюймов); углеродистая сталь | 109203 | 109203 | 109203 | 109203 | 109203 | 6 |
| | ВИНТ, с головкой; 5/8-11 x 305 мм (12 дюймов); нержавеющая сталь | | | | | | 6 |
| 27* | КОЛЬЦО уплотнительное круглого сечения, тефлон (PTFE) | 102857 | 102857 | 102857 | 102857 | 102857 | 1 |
| 33 | ШАЙБА; нержавеющая сталь | | | | | | 6 |
| 34 | КОРПУС, стравливающего клапана | 165702 | 165702 | 165702 | 165702 | 165702 | 1 |
| 35 | ЗАГЛУШКА, стравливающего клапана | 190128 | 190128 | 190128 | 190128 | 190128 | 1 |

* Детали, входящие в ремонтный комплект (приобретается отдельно). См. стр. 16.

Нижние блоки из нержавеющей стали

| Поз. № | Описание | Номер артикула нижнего блока | | | | | | | | | | Кол-во |
|--------|--|------------------------------|------------|------------|------------|------------|------------|------------|------------|------------|------------|--------|
| | | L580SS SST | L580SM SST | 222803 SST | 222993 SST | 222994 SST | 236226 SST | 236230 SST | 241648 SST | 15F298 SST | 249991 SST | |
| 1 | ШТОК, поршневой; нержавеющая сталь | 184002 | 15G854 | 184002 | 184002 | 184002 | 184002 | 184002 | 184002 | 184002 | 15G854 | 1 |
| 2* | КОМПЛЕКТ, ремонтный; включает в себя щелевые и поршневые уплотнения и поз. 5, 6 и 27; см. стр. 16–19 | 222875 | 253745 | 222875 | 222879 | 222876 | 222875 | 222877 | 222880 | 222881 | 253745 | 1 |
| 3 | УПЛОТНИТЕЛЬНАЯ ГАЙКА, СМАЧИВАЕМАЯ КРЫШКА | 24U018 | 24U018 | 24U018 | 24U018 | 24U018 | 24U018 | 24U018 | 24U018 | 24U018 | 24U018 | 1 |
| 4 | ФИТИНГ, выпускной; 1-1/2 дюйма npt(m) x M42 x 20; нержавеющая сталь | 184387 | 184387 | 184387 | 184387 | 184387 | 184387 | 184387 | | 184387 | 184387 | 1 |
| 5* | КОЛЬЦО уплотнительное круглого сечения, тефлон (PTFE) | 109213 | 109213 | 109213 | 109213 | 109213 | 109213 | 109213 | | 109213 | 109213 | 1 |
| 6* | УПЛОТНЕНИЕ, ацеталь | 184072 | 184072 | 184072 | 184072 | 184072 | 184072 | 184072 | 184072 | 184072 | 184072 | 2 |
| 7 | ЦИЛИНДР | 184003 | 15G855 | 184003 | 184003 | 184003 | 184003 | 184003 | 184003 | 184003 | 15G855 | 1 |
| 9 | НАПРАВЛЯЮЩАЯ, шар, поршень | 184297 | 184297 | 184297 | 184297 | 184297 | 184297 | 184297 | 184297 | 184297 | 184297 | 1 |
| 10 | ШАР, поршня; нержавеющая сталь; 38,1 мм (1,5 дюйма) | 109220 | | 109220 | 109220 | 109220 | 109220 | 109220 | 109220 | | | 1 |
| | ШАР, поршня; карбид; 38,1 мм (1,5 дюйма) | | | | | | | | | | | 1 |
| | ШАР, поршня; нитрид кремния; 38,1 мм (1,5 дюйма) | | 119669 | | | | | | | 119669 | 119669 | 1 |
| 12 | ПОРШЕНЬ; карбидное седло | 222802 | 253741 | 222802 | 222802 | 222802 | 222802 | 222802 | 222802 | 222802 | 253741 | 1 |
| 14 | НАПРАВЛЯЮЩАЯ, впускного шара | 184282 | 184282 | 184282 | 184282 | 184282 | 184282 | 184282 | 184282 | 184282 | 184282 | 1 |
| 15 | СЕДЛО, впускного клапана; карбид | 222838 | 253742 | 222838 | 222838 | 222838 | 222838 | 222838 | 222838 | 222838 | 253742 | 1 |
| 16 | ШАР, впускной; нержавеющая сталь; 50,8 мм (2 дюйма) | 110294 | | 110294 | 110294 | 110294 | 110294 | 110294 | 110294 | | | 1 |
| | ШАР, впускной; карбид; 50,8 мм (2 дюйма) | | | | | | | | | | | 1 |
| | ШАР, впускной; нитрид кремния; 50,8 мм (2 дюйма) | | 15C868 | | | | | | | 15C868 | 15C868 | 1 |
| 17 | КОРПУС, впускной | 184390 | 184390 | 184390 | 184390 | 184390 | 184390 | 184390 | 184390 | 184390 | 184390 | 1 |
| 19 | КОРПУС выпускной | 222921 | 222921 | 222921 | 222921 | 222921 | 222921 | 222921 | 222921 | 222921 | 222921 | 1 |
| 20 | ВИНТ, с головкой; 5/8-11 x 305 мм (12 дюймов); углеродистая сталь | | | | 109203 | | 109203 | 109203 | | | | 6 |
| | ВИНТ, с головкой; 5/8-11 x 305 мм (12 дюймов); нержавеющая сталь | 109470 | 109470 | 109470 | | 109470 | | | 109470 | 109470 | 109470 | 6 |
| 27* | КОЛЬЦО уплотнительное круглого сечения, тефлон (PTFE) | 102857 | 102857 | 102857 | 102857 | 102857 | 102857 | 102857 | 102857 | 102857 | 102857 | 1 |
| 33 | ШАЙБА; нержавеющая сталь | 184618 | 184618 | 184618 | | 184618 | | | 184618 | 184618 | 184618 | 6 |
| 34 | КОРПУС, стравливающего клапана | 184392 | 184392 | 184392 | 184392 | 184392 | 184392 | 184392 | 184392 | | | 1 |
| 35 | ЗАГЛУШКА, стравливающего клапана | 190293 | 190293 | 190293 | 190293 | 190293 | 190293 | 190293 | 190293 | 101748 | 101748 | 1 |

* Детали, входящие в ремонтный комплект (приобретается отдельно). См. стр. 16.

РЕМОНТНЫЕ КОМПЛЕКТЫ

Уплотнители из СВМПЭ и ПТФЭ

Щелевые уплотнения

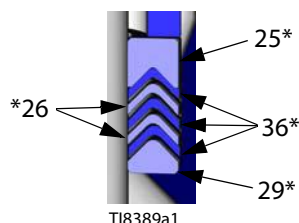

Поршневые уплотнители

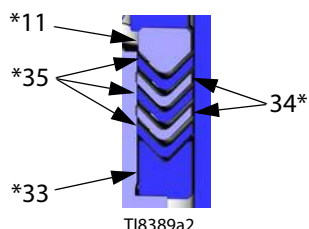

Ремонтный комплект 222845, для Dura-Flo 1800 (стандартный комплект для 222805, 241956, L430CS, L430SS)

| Поз. | Арт. № | Описание | Кол-во |
|------|--------|---|--------|
| 11* | 184232 | САЛЬНИК, охватываемый, поршневой; нержавеющая сталь | 1 |
| 25* | 184181 | САЛЬНИК, охватывающий, щелевой; нержавеющая сталь | 1 |
| 26* | 109311 | V-ОБРАЗНОЕ УПЛОТНЕНИЕ, щелевое; ПТФЭ | 2 |
| 29* | 184231 | САЛЬНИК, охватываемый, щелевой; нержавеющая сталь | 1 |
| 33* | 184182 | САЛЬНИК, охватывающий, поршневой; нержавеющая сталь | 1 |
| 34* | 109312 | V-ОБРАЗНОЕ УПЛОТНЕНИЕ, поршневое; ПТФЭ | 2 |
| 35* | 109262 | V-ОБРАЗНОЕ УПЛОТНЕНИЕ, поршневое; СВМПЭ | 3 |
| 36* | 109261 | V-ОБРАЗНОЕ УПЛОТНЕНИЕ, щелевое, СВМПЭ | 3 |

Ремонтный комплект 222875, для Dura-Flo 2400 (стандартный комплект для 222803, 236226, L580CS, L580SS)

| Поз. | Арт. № | Описание | Кол-во |
|------|--------|---|--------|
| 11* | 184236 | САЛЬНИК, охватываемый, поршневой; нержавеющая сталь | 1 |
| 25* | 184185 | САЛЬНИК, охватывающий, щелевой; нержавеющая сталь | 1 |
| 26* | 109315 | V-ОБРАЗНОЕ УПЛОТНЕНИЕ, щелевое; ПТФЭ | 2 |
| 29* | 184235 | САЛЬНИК, охватываемый, щелевой; нержавеющая сталь | 1 |
| 33* | 184186 | САЛЬНИК, охватывающий, поршневой; нержавеющая сталь | 1 |
| 34* | 109316 | V-ОБРАЗНОЕ УПЛОТНЕНИЕ, поршневое; ПТФЭ | 2 |
| 35* | 109266 | V-ОБРАЗНОЕ УПЛОТНЕНИЕ, поршневое; СВМПЭ | 3 |
| 36* | 109265 | V-ОБРАЗНОЕ УПЛОТНЕНИЕ, щелевое, СВМПЭ | 3 |

Ремонтный комплект 17L796 для арт. № 687055 Dura-Flo 1800

| Поз. | Арт. № | Описание | Кол-во |
|------|--------|---|--------|
| 11 | 184232 | САЛЬНИК, охватываемый, поршневой; нержавеющая сталь | 1 |
| 25 | 184181 | САЛЬНИК, охватывающий, щелевой; нержавеющая сталь | 1 |
| 26 | 687056 | V-ОБРАЗНОЕ УПЛОТНЕНИЕ, щелевое; графит, ПТФЭ | 2 |
| 29 | 184231 | САЛЬНИК, охватываемый, щелевой; нержавеющая сталь | 1 |
| 33 | 184182 | САЛЬНИК, охватывающий, поршневой; нержавеющая сталь | 1 |
| 34 | 687057 | V-ОБРАЗНОЕ УПЛОТНЕНИЕ, поршневое; графит, ПТФЭ | 2 |
| 35 | 109262 | V-ОБРАЗНОЕ УПЛОТНЕНИЕ, поршневое; СВМПЭ | 3 |
| 36 | 109261 | V-ОБРАЗНОЕ УПЛОТНЕНИЕ, щелевое, СВМПЭ | 3 |

Ремонтный комплект 222880, для Dura-Flo 2400 (стандартный комплект для 241648)

 ПТФЭ с углеродным наполнителем предназначен для использования с водой температурой до 60°C (140°F).

Ограничьте усилие затяжки уплотнительной гайки до 27–40 Н•м (20–30 футофунтов).

| Поз. | Арт. № | Описание | Кол-во |
|------|--------|--|--------|
| 11* | 184236 | САЛЬНИК, охватываемый, поршневой; нержавеющая сталь | 1 |
| 25* | 184185 | САЛЬНИК, охватывающий, щелевой; нержавеющая сталь | 1 |
| 26* | 109317 | V-ОБРАЗНОЕ УПЛОТНЕНИЕ, щелевое; ПТФЭ с углеродным наполнителем | 2 |
| 29* | 184235 | САЛЬНИК, охватываемый, щелевой; нержавеющая сталь | 1 |
| 33* | 184186 | САЛЬНИК, охватывающий, поршневой; нержавеющая сталь | 1 |
| 34* | 109318 | V-ОБРАЗНОЕ УПЛОТНЕНИЕ, поршневое; ПТФЭ с углеродным наполнителем | 2 |
| 35* | 109266 | V-ОБРАЗНОЕ УПЛОТНЕНИЕ, поршневое; СВМПЭ | 3 |
| 36* | 109265 | V-ОБРАЗНОЕ УПЛОТНЕНИЕ, щелевое, СВМПЭ | 3 |

Уплотнители из ПТФЭ и кожи

Щелевые уплотнения

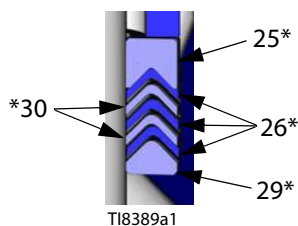

Поршневые уплотнители

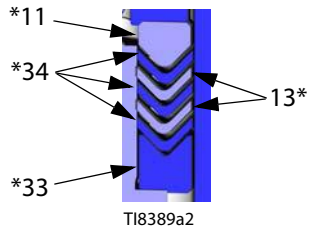

Ремонтный комплект 222849, для Dura-Flo 1800 (стандартный комплект для 222796)

| Поз. | Арт. № | Описание | Кол-во |
|------|--------|---|--------|
| 11* | 184232 | САЛЬНИК, охватываемый, поршневой; нержавеющая сталь | 1 |
| 13* | 184312 | V-ОБРАЗНОЕ УПЛОТНЕНИЕ, поршня, кожа | 2 |
| 25* | 184181 | САЛЬНИК, охватывающий, щелевой; нержавеющая сталь | 1 |
| 26* | 109311 | V-ОБРАЗНОЕ УПЛОТНЕНИЕ, щелевое; ПТФЭ | 3 |
| 29* | 184231 | САЛЬНИК, охватываемый, щелевой; нержавеющая сталь | 1 |
| 30* | 184311 | V-ОБРАЗНОЕ УПЛОТНЕНИЕ, щелевое, кожа | 2 |
| 33* | 184182 | САЛЬНИК, охватывающий, поршневой; нержавеющая сталь | 1 |
| 34* | 109312 | V-ОБРАЗНОЕ УПЛОТНЕНИЕ, поршневое; ПТФЭ | 3 |

Ремонтный комплект 222879, для Dura-Flo 2400 (стандартный комплект для 222801, 222993)

| Поз. | Арт. № | Описание | Кол-во |
|------|--------|---|--------|
| 11* | 184236 | САЛЬНИК, охватываемый, поршневой; нержавеющая сталь | 1 |
| 13* | 184316 | V-ОБРАЗНОЕ УПЛОТНЕНИЕ, поршня, кожа | 2 |
| 25* | 184185 | САЛЬНИК, охватывающий, щелевой; нержавеющая сталь | 1 |
| 26* | 109315 | V-ОБРАЗНОЕ УПЛОТНЕНИЕ, щелевое; ПТФЭ | 3 |
| 29* | 184235 | САЛЬНИК, охватываемый, щелевой; нержавеющая сталь | 1 |
| 30* | 184315 | V-ОБРАЗНОЕ УПЛОТНЕНИЕ, щелевое, кожа | 2 |
| 33* | 184186 | САЛЬНИК, охватывающий, поршневой; нержавеющая сталь | 1 |
| 34* | 109316 | V-ОБРАЗНОЕ УПЛОТНЕНИЕ, поршневое; ПТФЭ | 3 |

Вспомогательный комплект для модификации 222847, уплотнения из кожи и ПТФЭ, для Dura-Flo 1800

| Поз. | Арт. № | Описание | Кол-во |
|------|--------|---|--------|
| 11* | 184232 | САЛЬНИК, охватываемый, поршневой; нержавеющая сталь | 1 |
| 13* | 184312 | V-ОБРАЗНОЕ УПЛОТНЕНИЕ, поршня, кожа | 4 |
| 25* | 184181 | САЛЬНИК, охватывающий, щелевой; нержавеющая сталь | 1 |
| 26* | 109311 | V-ОБРАЗНОЕ УПЛОТНЕНИЕ, щелевое; ПТФЭ | 1 |
| 29* | 184231 | САЛЬНИК, охватываемый, щелевой; нержавеющая сталь | 1 |
| 30* | 184311 | V-ОБРАЗНОЕ УПЛОТНЕНИЕ, щелевое, кожа | 4 |
| 33* | 184182 | САЛЬНИК, охватывающий, поршневой; нержавеющая сталь | 1 |
| 34* | 109312 | V-ОБРАЗНОЕ УПЛОТНЕНИЕ, поршневое; ПТФЭ | 1 |

Ремонтный комплект уплотнений из кожи и ПТФЭ 222877, для Dura-Flo 2400 (стандартный комплект для 222991, 236230)

| Поз. | Арт. № | Описание | Кол-во |
|------|--------|---|--------|
| 11* | 184236 | САЛЬНИК, охватываемый, поршневой; нержавеющая сталь | 1 |
| 13* | 184316 | V-ОБРАЗНОЕ УПЛОТНЕНИЕ, поршня, кожа | 4 |
| 25* | 184185 | САЛЬНИК, охватывающий, щелевой; нержавеющая сталь | 1 |
| 26* | 109315 | V-ОБРАЗНОЕ УПЛОТНЕНИЕ, щелевое; ПТФЭ | 1 |
| 29* | 184235 | САЛЬНИК, охватываемый, щелевой; нержавеющая сталь | 1 |
| 30* | 184315 | V-ОБРАЗНОЕ УПЛОТНЕНИЕ, щелевое, кожа | 4 |
| 33* | 184186 | САЛЬНИК, охватывающий, поршневой; нержавеющая сталь | 1 |
| 34* | 109316 | V-ОБРАЗНОЕ УПЛОТНЕНИЕ, поршневое; ПТФЭ | 1 |

Уплотнители из ПТФЭ

Щелевые уплотнения

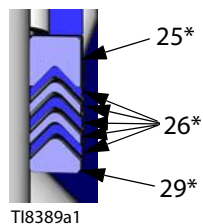

Поршневые уплотнители

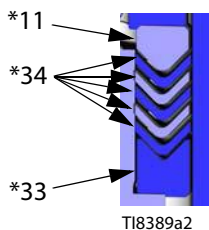

Ремонтный комплект 222846, для Dura-Flo 1800 (стандартный комплект для 222998)

| Поз. | Арт. № | Описание | Кол-во |
|------|--------|---|--------|
| 11* | 184232 | САЛЬНИК, охватываемый, поршневой; нержавеющая сталь | 1 |
| 25* | 184181 | САЛЬНИК, охватывающий, щелевой; нержавеющая сталь | 1 |
| 26* | 109311 | V-ОБРАЗНОЕ УПЛОТНЕНИЕ, щелевое; ПТФЭ | 5 |
| 29* | 184231 | САЛЬНИК, охватываемый, щелевой; нержавеющая сталь | 1 |
| 33* | 184182 | САЛЬНИК, охватывающий, поршневой; нержавеющая сталь | 1 |
| 34* | 109312 | V-ОБРАЗНОЕ УПЛОТНЕНИЕ, поршневое; ПТФЭ | 5 |

Ремонтный комплект 222876, для Dura-Flo 2400 (стандартный комплект для 222992, 222994)

| Поз. | Арт. № | Описание | Кол-во |
|------|--------|---|--------|
| 11* | 184236 | САЛЬНИК, охватываемый, поршневой; нержавеющая сталь | 1 |
| 25* | 184185 | САЛЬНИК, охватывающий, щелевой; нержавеющая сталь | 1 |
| 26* | 109315 | V-ОБРАЗНОЕ УПЛОТНЕНИЕ, щелевое; ПТФЭ | 5 |
| 29* | 184235 | САЛЬНИК, охватываемый, щелевой; нержавеющая сталь | 1 |
| 33* | 184186 | САЛЬНИК, охватывающий, поршневой; нержавеющая сталь | 1 |
| 34* | 109316 | V-ОБРАЗНОЕ УПЛОТНЕНИЕ, поршневое; ПТФЭ | 5 |

Уплотнители из СВМПЭ и кожи

Щелевые уплотнения

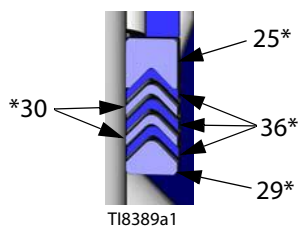

Поршневые уплотнители

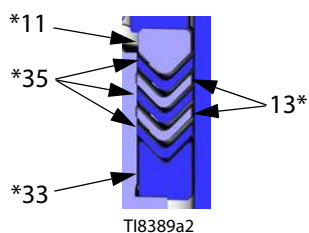

Ремонтный комплект 222848, для Dura-Flo 1800 (стандартный комплект для 246925, 24W644)

| Поз. | Арт. № | Описание | Кол-во |
|------|--------|---|--------|
| 11* | 184232 | САЛЬНИК, охватываемый, поршневой; нержавеющая сталь | 1 |
| 13* | 184312 | V-ОБРАЗНОЕ УПЛОТНЕНИЕ, поршня, кожа | 2 |
| 25* | 184181 | САЛЬНИК, охватывающий, щелевой; нержавеющая сталь | 1 |
| 29* | 184231 | САЛЬНИК, охватываемый, щелевой; нержавеющая сталь | 1 |
| 30* | 184311 | V-ОБРАЗНОЕ УПЛОТНЕНИЕ, щелевое, кожа | 2 |
| 33* | 184182 | САЛЬНИК, охватывающий, поршневой; нержавеющая сталь | 1 |
| 35* | 109262 | V-ОБРАЗНОЕ УПЛОТНЕНИЕ, поршневое; СВМПЭ | 3 |
| 36* | 109261 | V-ОБРАЗНОЕ УПЛОТНЕНИЕ, щелевое, СВМПЭ | 3 |

Ремонтный комплект 253744, для Dura-Flo 1800 (стандартный комплект для 249992, L430SM, L430CM)

| Поз. | Арт. № | Описание | Кол-во |
|------|--------|---|--------|
| 11 | 184232 | САЛЬНИК, охватываемый, поршневой; нержавеющая сталь | 1 |
| 13 | 120533 | V-ОБРАЗНОЕ УПЛОТНЕНИЕ, поршневое; СВМПЭ | 2 |
| 25 | 184181 | САЛЬНИК, охватывающий, щелевой; нержавеющая сталь | 1 |
| 29 | 184231 | САЛЬНИК, охватываемый, щелевой; нержавеющая сталь | 1 |
| 30 | 184311 | V-ОБРАЗНОЕ УПЛОТНЕНИЕ, щелевое, кожа | 4 |
| 33 | 184182 | САЛЬНИК, охватывающий, поршневой; нержавеющая сталь | 1 |
| 35 | 109262 | V-ОБРАЗНОЕ УПЛОТНЕНИЕ, поршневое; СВМПЭ | 3 |
| 36 | 109261 | V-ОБРАЗНОЕ УПЛОТНЕНИЕ, щелевое, СВМПЭ | 3 |

Комплект для модификации 222878, для Dura-Flo 2400

| Поз. | Арт. № | Описание | Кол-во |
|------|--------|---|--------|
| 11* | 184236 | САЛЬНИК, охватываемый, поршневой; нержавеющая сталь | 1 |
| 13* | 184316 | V-ОБРАЗНОЕ УПЛОТНЕНИЕ, поршня, кожа | 2 |
| 25* | 184185 | САЛЬНИК, охватывающий, щелевой; нержавеющая сталь | 1 |
| 29* | 184235 | САЛЬНИК, охватываемый, щелевой; нержавеющая сталь | 1 |
| 30* | 184315 | V-ОБРАЗНОЕ УПЛОТНЕНИЕ, щелевое, кожа | 2 |
| 33* | 184186 | САЛЬНИК, охватывающий, поршневой; нержавеющая сталь | 1 |
| 35* | 109266 | V-ОБРАЗНОЕ УПЛОТНЕНИЕ, поршневое; СВМПЭ | 3 |
| 36* | 109265 | V-ОБРАЗНОЕ УПЛОТНЕНИЕ, щелевое, СВМПЭ | 3 |

Ремонтный комплект 222850, для Dura-Flo 1800 (стандартный комплект для 246987, 246988)

| Поз. | Арт. № | Описание | Кол-во |
|------|--------|---|--------|
| 11* | 184232 | САЛЬНИК, охватываемый, поршневой; нержавеющая сталь | 1 |
| 13* | 184312 | V-ОБРАЗНОЕ УПЛОТНЕНИЕ, поршня, кожа | 2 |
| 25* | 184181 | САЛЬНИК, охватывающий, щелевой; нержавеющая сталь | 1 |
| 29* | 184231 | САЛЬНИК, охватываемый, щелевой; нержавеющая сталь | 1 |
| 30* | 184311 | V-ОБРАЗНОЕ УПЛОТНЕНИЕ, щелевое, кожа | 4 |
| 33* | 184182 | САЛЬНИК, охватывающий, поршневой; нержавеющая сталь | 1 |
| 35* | 109262 | V-ОБРАЗНОЕ УПЛОТНЕНИЕ, поршневое; СВМПЭ | 3 |
| 36* | 109261 | V-ОБРАЗНОЕ УПЛОТНЕНИЕ, щелевое, СВМПЭ | 3 |

Ремонтный комплект 222881, для Dura-Flo 2400 (стандартный комплект для 15F298)



Ограничьте усилие затяжки уплотнительной гайки до 27–40 Н·м (20–30 футофунтов).

| Поз. | Арт. № | Описание | Кол-во |
|------|--------|---|--------|
| 11* | 184236 | САЛЬНИК, охватываемый, поршневой; нержавеющая сталь | 1 |
| 13* | 184316 | V-ОБРАЗНОЕ УПЛОТНЕНИЕ, поршня, кожа | 2 |
| 25* | 184185 | САЛЬНИК, охватывающий, щелевой; нержавеющая сталь | 1 |
| 29* | 184235 | САЛЬНИК, охватываемый, щелевой; нержавеющая сталь | 1 |
| 30* | 184315 | V-ОБРАЗНОЕ УПЛОТНЕНИЕ, щелевое, кожа | 4 |
| 33* | 184186 | САЛЬНИК, охватывающий, поршневой; нержавеющая сталь | 1 |
| 35* | 109266 | V-ОБРАЗНОЕ УПЛОТНЕНИЕ, поршневое; СВМПЭ | 3 |
| 36* | 109265 | V-ОБРАЗНОЕ УПЛОТНЕНИЕ, щелевое, СВМПЭ | 3 |

Ремонтный комплект 253745, для Dura-Flo 2400 (стандартный комплект для 249991, L580SM)

 Ограничьте усилие затяжки уплотнительной гайки до 27–40 Н•м (20–30 футофунтов).

| Поз. | Арт. № | Описание | Кол-во |
|------|--------|---|--------|
| 11* | 184236 | САЛЬНИК, охватываемый, поршневой; нержавеющая сталь | 1 |
| 13* | 120532 | V-ОБРАЗНОЕ УПЛОТНЕНИЕ, поршневое; СВМПЭ | 2 |
| 25* | 184185 | САЛЬНИК, охватывающий, щелевой; нержавеющая сталь | 1 |
| 29* | 184235 | САЛЬНИК, охватываемый, щелевой; нержавеющая сталь | 1 |
| 30* | 184315 | V-ОБРАЗНОЕ УПЛОТНЕНИЕ, щелевое, кожа | 4 |
| 33* | 184186 | САЛЬНИК, охватывающий, поршневой; нержавеющая сталь | 1 |
| 35* | 109266 | V-ОБРАЗНОЕ УПЛОТНЕНИЕ, поршневое; СВМПЭ | 3 |
| 36* | 109265 | V-ОБРАЗНОЕ УПЛОТНЕНИЕ, щелевое, СВМПЭ | 3 |

Габариты

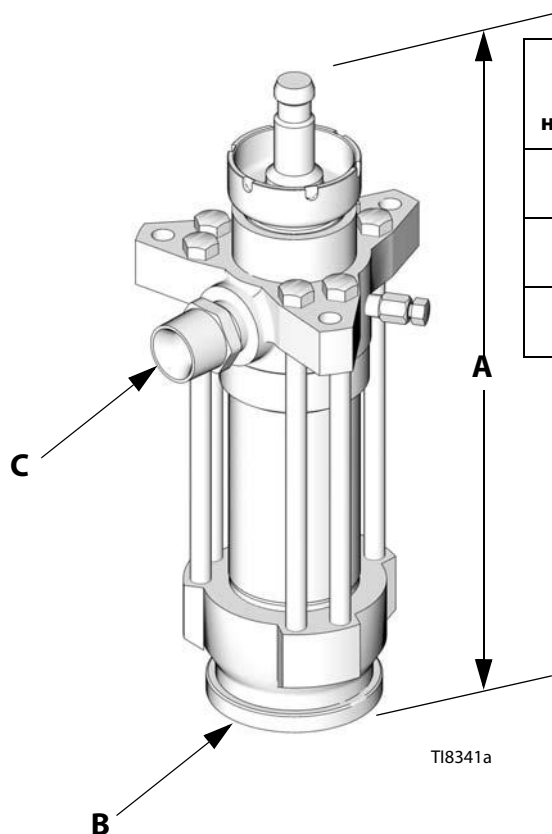

| Модель нижнего блока | А мм (дюймы) | В | С | Вес, кг (фунтов) |
|-------------------------|--------------------|------------------|-----------------------|------------------------|
| Dura-Flo 1800 | 533 (21) | 2 дюйм npt(f) | 1-1/2 дюйма npt(m) | 33 (72) |
| Dura-Flo 1800 24W644 | | | 3/4 npt(m) | |
| Dura-Flo 2400 | 533 (21) | 2 дюйм npt(f) | 1-1/2 дюйма npt(m) | 33 (73) |

Технические данные

| | |
|---|--|
| Максимальное рабочее давление жидкости | См. раздел Модели на стр. 3. |
| Эффективная площадь нижнего блока | Dura-Flo 1800 (430 cc): 18 см ² (2,79 дюйм ²) Dura-Flo 2400 (580 cc): 24 см ² (3,72 дюйм ²) |
| Размер впускного отверстия для жидкости | 2 дюйм npt(f) |
| Размер выпускного отверстия для жидкости..... | 1-1/2 дюйма npt(m) |
| Смачиваемые детали..... | <i>Нижние блоки из углеродистой стали:</i> углеродистая сталь, хром, цинк и химическое никелевое покрытие, нержавеющая сталь классов 304, 440 и 17-4 PH, карбид вольфрама, ковкий чугун, ацеталь |

Нижние блоки из нержавеющей стали: нержавеющая сталь классов 304, 329 и 17-4 PH, карбид вольфрама, ацеталь, ПТФЭ нитрид кремния (только нижние блоки 249992, 246987, 246988 и 15F298)

Уплотнительные материалы:

См. **Ремонтные комплекты**, страницы 16-19.

Стандартная гарантия компании Graco

Компания Graco гарантирует, что во всем оборудовании, упомянутом в настоящем документе, произведенном компанией Graco и маркированном ее наименованием, на момент его продажи первоначальному покупателю отсутствуют дефекты материала и изготовления. За исключением любых специальных, расширенных или ограниченных гарантий, публикуемых компанией Graco, в период двенадцати месяцев с момента приобретения оборудования, любая деталь, которая будет признана компанией Graco дефектной, будет отремонтирована или заменена. Эта гарантия действительна только в том случае, если оборудование устанавливается, эксплуатируется и обслуживается в соответствии с письменными рекомендациями компании Graco.

Ответственность компании Graco и настоящая гарантия не распространяются на случаи общего износа оборудования, а также на любые неисправности, повреждения или износ, возникшие в результате неправильной установки или эксплуатации, абразивного истирания, коррозии, недостаточного или неправильного обслуживания оборудования, проявлений халатности, несчастных случаев, внесения изменений в оборудование или применения деталей, производителем которых не является компания Graco. Кроме того, компания Graco не несет ответственность за неисправности, повреждения или износ, вызванные несовместимостью оборудования Graco с конструкциями, принадлежностями, оборудованием или материалами, которые не были поставлены компанией Graco, либо неправильным проектированием, изготовлением, монтажом, эксплуатацией или техническим обслуживанием конструкций, принадлежностей, оборудования или материалов, которые не были поставлены компанией Graco.

Настоящая гарантия действует при условии, что оборудование, в котором предполагается наличие дефектов, было предоплаченным отправлением возвращено уполномоченному дистрибьютору Graco для проверки заявленного дефекта. Если факт наличия предполагаемого дефекта подтвердится, компания Graco обязуется бесплатно отремонтировать или заменить любые дефектные детали. Оборудование будет возвращено первоначальному покупателю с предоплатой транспортировки. Если проверка не выявит никаких дефектов изготовления или материалов, ремонт будет осуществлен по разумной цене, которая может включать стоимость работ, деталей и транспортировки.

НАСТОЯЩАЯ ГАРАНТИЯ ЯВЛЯЕТСЯ ИСКЛЮЧИТЕЛЬНОЙ И ЗАМЕНЯЕТ ВСЕ ПРОЧИЕ ГАРАНТИИ, ЯВНО ВЫРАЖЕННЫЕ ИЛИ ПОДРАЗУМЕВАЕМЫЕ, ВКЛЮЧАЯ, ПОМИМО ПРОЧЕГО, ГАРАНТИЮ ТОВАРНОГО СОСТОЯНИЯ ИЛИ ГАРАНТИЮ ПРИГОДНОСТИ ДЛЯ ОПРЕДЕЛЕННОЙ ЦЕЛИ.

Единственное обязательство компании Graco и единственное средство правовой защиты покупателя в отношении возмещения ущерба за любое нарушение гарантийных обязательств должны соответствовать вышеизложенным положениям. Покупатель соглашается с тем, что никакие другие средства правовой защиты (включая, помимо прочего, случайные или косвенные убытки в связи с упущенной выгодой, упущенными сделками, травмами персонала или порчей имущества, а также любые иные случайные или косвенные убытки) не будут доступны. Все претензии, связанные с нарушением гарантийных обязательств, должны быть предъявлены в течение 2 (двух) лет с момента продажи.

КОМПАНИЯ GRACO НЕ ПРЕДОСТАВЛЯЕТ НИКАКИХ ГАРАНТИЙ, ЯВНЫХ ИЛИ ПОДРАЗУМЕВАЕМЫХ, ОТНОСИТЕЛЬНО ТОВАРНОЙ ПРИГОДНОСТИ ИЛИ СООТВЕТСТВИЯ КАКОЙ-ЛИБО ОПРЕДЕЛЕННОЙ ЦЕЛИ В ОТНОШЕНИИ ВСПОМОГАТЕЛЬНЫХ ПРИНАДЛЕЖНОСТЕЙ, ОБОРУДОВАНИЯ, МАТЕРИАЛОВ ИЛИ КОМПОНЕНТОВ, ПРОДАВАЕМЫХ, НО НЕ ПРОИЗВОДИМЫХ КОМПАНИЕЙ GRACO. На изделия, проданные, но не изготовленные компанией Graco (например, электродвигатели, выключатели, шланги и т. д.), распространяется действие гарантий их изготовителей, если таковые имеются. Компания Graco будет в разумных пределах оказывать покупателю содействие в предъявлении любых претензий в связи с нарушением таких гарантий.

Ни при каких обстоятельствах компания Graco не будет нести ответственность за косвенные, случайные, специальные или побочные убытки, связанные с поставкой описанного в этом документе оборудования, а также с предоставлением или использованием любых продаваемых изделий или товаров, которые указаны в этом документе и на которые распространяется действие настоящего документа, будь то в случае нарушения контракта, нарушения условий гарантии, халатности со стороны компании Graco или в иных случаях.

Информация о компании Graco

Чтобы ознакомиться с последними сведениями о продукции Graco, посетите веб-сайт www.graco.com.

Сведения о патентах смотрите на веб-сайте www.graco.com/patents.

ЧТОБЫ РАЗМЕСТИТЬ ЗАКАЗ, обратитесь к дистрибьютору компании Graco или позвоните по указанному ниже телефону, чтобы узнать координаты ближайшего дистрибьютора.

Тел.: 612-623-6921 или **бесплатный телефон:** 1-800-328-0211, **Факс:** 612-378-3505

Все письменные и визуальные данные, содержащиеся в настоящем документе, отражают самую свежую информацию об изделии, имеющуюся на момент публикации. Компания Graco оставляет за собой право вносить изменения в любой момент без уведомления.

Перевод оригинальных инструкций. This manual contains Russian. MM 311825

Главный офис компании Graco: Minneapolis
International Offices: Belgium, China, Japan, Korea

GRACO INC. AND SUBSIDIARIES • P.O. BOX 1441 • MINNEAPOLIS MN 55440-1441 • USA

© Graco Inc., 2006. Все производственные объекты компании Graco зарегистрированы согласно стандарту ISO 9001.

www.graco.com

Редакция К, июль 2017 г.